

Limit Switch Box YT-850 Series

USER'S MANUAL

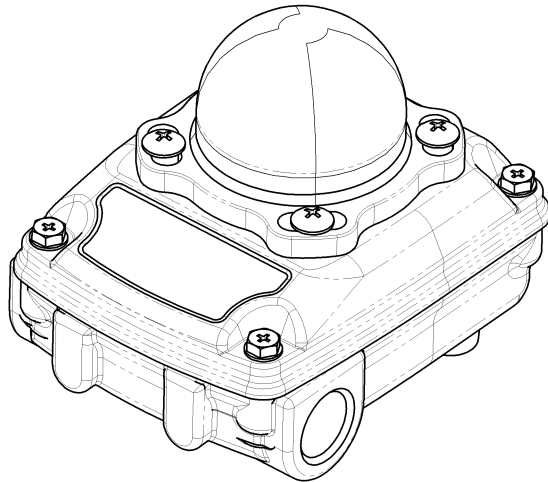

YTC

Ver 1.00

매뉴얼개요

- 본 매뉴얼을 충분히 숙지한 후 제품을 설치, 사용하여 주십시오.
- 본 매뉴얼의 내용은 사전 예고 없이 변경될 수 있습니다.
- 본 매뉴얼의 내용을 당사의 승인 없이 임의로 변경하거나 대체할 수 없습니다.
- 제품의 설계 및 개선을 위하여 부단한 연구 및 개량으로 제품의 사양, 구조, 부품에 변경이 있을 경우, 본 매뉴얼에 바로 반영되지 않을 수도 있습니다.

안전상 주의사항

- 작업자와 당 제품, 또 당 제품이 설치되어 있는 시스템의 보호와 안전을 위하여 당 제품을 취급할 때 본 매뉴얼에 언급된 안전 지시를 따라야 합니다. 본 매뉴얼의 안전 지시를 정확히 따르지 않을 경우에는 당사에서 안전을 보장할 수 없습니다.
- 고객에 의한 임의적인 개조나 수리가 있을 경우, 이에 따라 발생하는 인적, 물적 피해를 보상하지 않습니다. 제품의 수리, 개조가 필요할 경우 당사로 문의하여 주십시오.

사용상 주의사항

- 운반이나 취급, 혹은 사용 중에 제품에 과대한 진동, 충격을 주거나 사양온도범위를 초과하여 사용하면 고장의 원인이 될 수 있습니다.
- 사용하지 않는 전원연결부에는 항상 Blind plug를 사용해야 합니다.

품질보증기간

- 보증 기간은 고객에게 제시된 견적서에 표기된 기간동안 유효하며 무상처리원칙입니다.
- 보증 기간 중이라도 다음과 같은 원인으로 인하여 발생한 문제에 대하여는 유상처리됨을 유의하여 주십시오.
 - 고객 임의로 부적절하게 제품을 유지/보수하는 경우
 - 설계 조건을 넘어선 부적절한 운송이나 보관, 취급에 따른 문제 발생의 경우
 - 제품 사양의 범위를 벗어나서 사용된 경우
 - 부적절한 설치로 인하여 문제가 발생한 경우
 - 화재, 지진, 폭풍, 홍수, 천둥, 번개, 기타 자연재해, 폭동, 전쟁, 방사능의 노출에 의한 문제

일반사항

리미트 스위치박스 YT-850 시리즈는 밸브의 위치를 모니터링하여 일정 위치에서 컨트롤러나 컨트롤센터로 알려주는 기기입니다.

명판

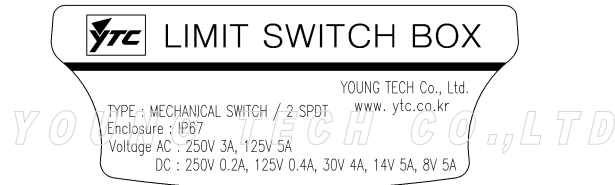

- **MODEL**
제품의 모델명이 표기되어 있습니다.
- **TYPE**
제품에 장착된 스위치 종류와 수량이 표기되어 있습니다.
- **Enclosure**
용기보호등급이 표기되어 있습니다.
- **Voltage**
사용할 수 있는 정격전압과 전류가 표기되어 있습니다.

모델식별기호

YT-850 [1] [2] [3]

[1] 스위치형식	M : Mechanical 방식 P : Proximity 방식
[2] 전원연결부	1 : NPT 1/2 2 : PT 1/2 3 : PF 1/2 4 : M20
[3] 브라켓	1 : ST-1 (30X80, H20) 2 : ST-2 (30X80, H30) 3 : ST-3 (30X130, H30) 4 : ST-4 (30X130, H50)

* 기타 특수 사양에 대하여는 본사나 혹은 대리점으로 문의하여 주십시오.

주요 사양

항목	YT-850M	YT-850P
스위치 방식	Mechanical Switch X 2	Proximity Sensor X 2
스위치 정격	AC: 250V 3A, 125V 5A DC: 250V 0.2A 125V 0.4A 30V 4A	DC 12~24V (Operating voltage: DC 10~30V)
용기보호등급	Weather proof, IP67	
주변온도범위	-20℃~80℃	
전원연결부	NPT1/2, PT1/2, PF1/2, M20	
터미널	8 points	
설치브라켓	NAMUR VDI/VDE 3845, ISO 5211	
재질	알루미늄 다이캐스팅	
중량	880g(1.94lb)	

* 본 사양은 대기온도 20℃, 절대압 760mmHg, 상대습도 65% 환경에서 당사 표준조건하에서 실험한 내용을 기준으로 합니다.

구조도

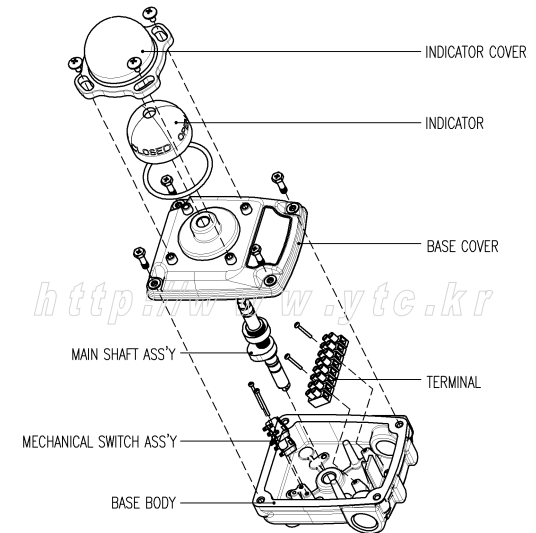

외형치수

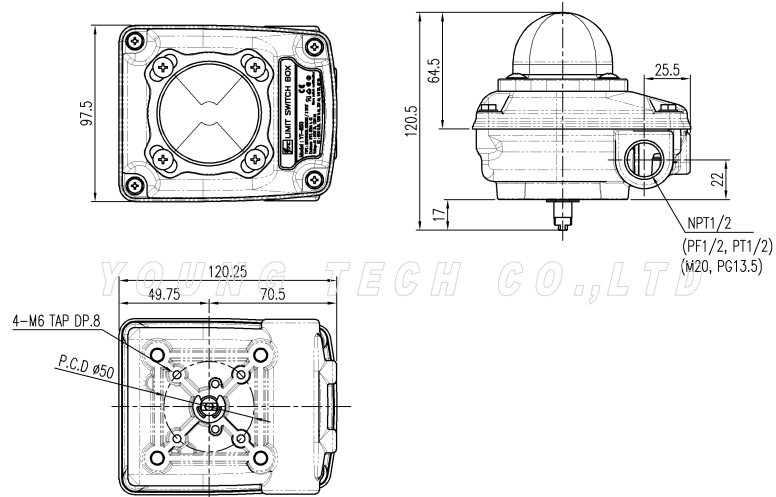

설치시 주의사항

- 당제품은 비방폭사양이므로 폭발 위험지역에서는 사용할 수 없습니다.
- 설치되는 액츄에이터 내의 공압을 배출하거나 또는 고정하여 제품설치시 액츄에이터가 작동하지 않도록 해야 합니다.

설치 방법

- 제품과 함께 동봉된 브라켓을 리미트스위치박스에 체결합니다.
- 리미트스위치박스의 메인샤프트를 액츄에이터 스템에 맞추고 끼우고 브라켓을 액츄에이터에 체결합니다.

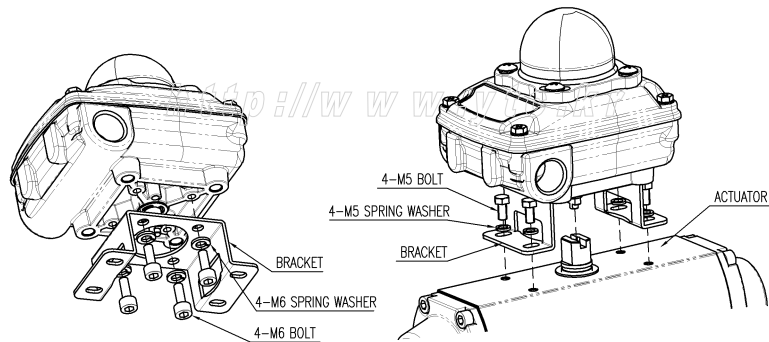

전원의 연결

Mechanical Type (2SPDT)

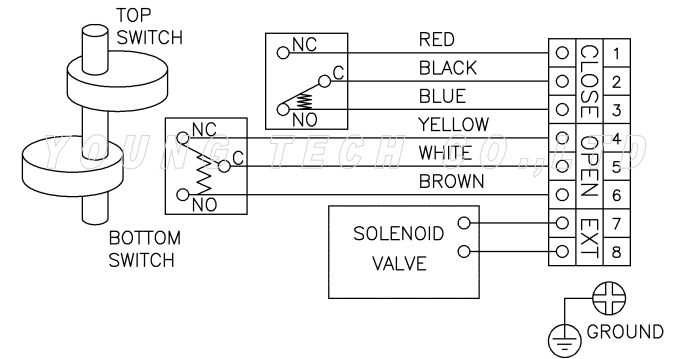

Proximity Type (NPN Sensor)

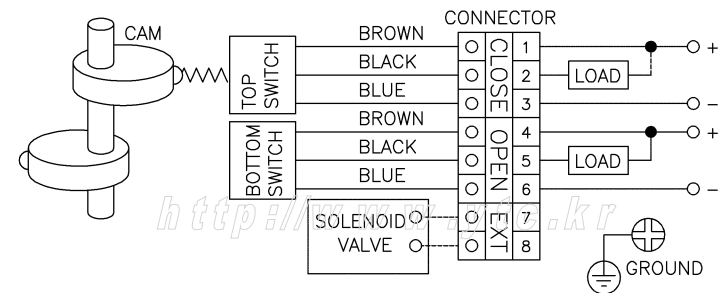

조절

● 상부 스위치 조절

상부캠을 아래로 눌러 내린 후 좌우로 돌려 원하는 위치에서 위쪽스위치가 작동하도록 상부캠을 조절합니다.

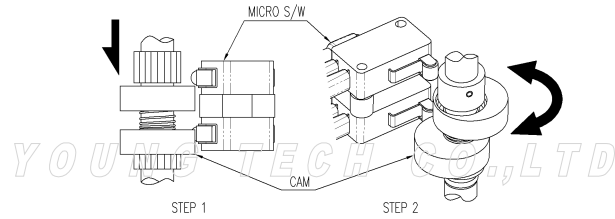

● 하부 스위치 조절

하부캠을 위로 당겨 올린 후 좌우로 돌려 원하는 위치에서 아래스위치가 작동하도록 캠을 조절합니다.

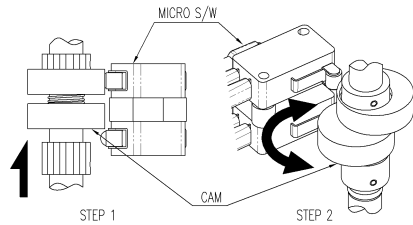

브라켓치수

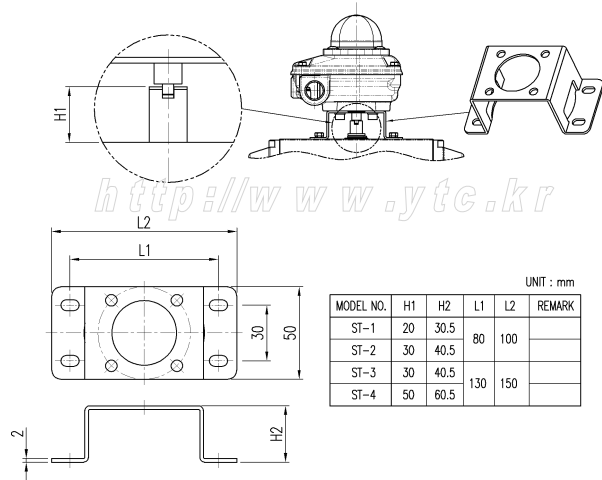

UNIT : mm

MODEL NO.	H1	H2	L1	L2	REMARK
ST-1	20	30.5	80	100	
ST-2	30	40.5			
ST-3	30	40.5	130	150	
ST-4	50	60.5			

(주) 영 텍

주 소 : 김포시 풍무동 662-8번지
 전 화 : +82-31-986-8545
 팩 스 : +82-31-986-2683
 Homepage : <http://www.ytc.kr>

본 사용자 매뉴얼은 예고 없이 변경될 수 있습니다.
 최신버전은 당사 홈페이지를 참조 바랍니다.

발행일자: 2009년 3월 1일
 V1.01